



TECNA

Tecnología de aislamientos y climatización

EURODRY EFT

**Deshumidificador
profesional fabricado
en acero inoxidable**



EURODRY EFT

DESHUMIDIFICADOR DE ALTO RENDIMIENTO

Características Técnicas

- Estructura en acero inoxidable
- Compresor rotativo
- Filtro de aire
- Tanque de agua con interruptor de nivel
- Posibilidad de descargar el agua directamente
- Humidostato y contador horario incorporado
- Sistema anti-hielo: en los modelos estándar se realiza por aire caliente; en los modelos Plus mediante desescarche inteligente "HOTGAS".



MODELO	EFT 400	EFT 400 M-PLUS	EFT 550	EFT 550 PLUS	EFT 800	EFT 800 PLUS
Volumen de aire	500 m³/h	500 m³/h	720 m³/h	720 m³/h	1050 m³/h	1050 m³/h
Capacidad del deshumidificador	40 max L/24h 30°C- 80% U.R.	40 max L/24h 30°C- 80% U.R.	55 max L/24h 30°C- 80% U.R.	55 max L/24h 30°C- 80% U.R.	80 max L/24h 30°C- 80% U.R.	80 max L/24h 30°C- 80% U.R.
Deshumidificación	35-99 %RH	35-99 %RH	35-99 %RH	35-99 %RH	35-99 %RH	35-99 %RH
Temperatura	5-35 °C	0,5-35 °C	5-35 °C	0,5-35 °C	5-35 °C	0,5-35 °C
Surministro	230/1/50+T V/n/Hz	230/1/50+T V/n/Hz	230/1/50+T V/n/Hz	230/1/50+T V/n/Hz	230/1/50+T V/n/Hz	230/1/50+T V/n/Hz
Potencia Absorbida ^{36°C} _{98% U.R.}	760 watt	770 watt	920 watt	940 watt	1330 watt	1350 watt
Tipo de gas	R407c	R407c	R407c	R407c	R407c	R407c
Depósito de agua	10 L	10 L	15 L	15 L	15 L	15 L
Peso	47 kg	48 kg	54 kg	55 kg	68 kg	69 kg
Dimensiones	535X535 X930 mm (LXPXH)	535X535 X930 mm (LXPXH)	585X585 X1010 mm (LXPXH)	585X585 X1010 mm (LXPXH)	710X655 X1040 mm (LXPXH)	710X655 X1040 mm (LXPXH)
Dimensiones emb.	575X565 X1005 mm (LXPXH)	575X565 X1005 mm (LXPXH)	625X585 X1010 mm (LXPXH)	625X585 X1010 mm (LXPXH)	770X675 X1110 mm (LXPXH)	770X675 X1110 mm (LXPXH)
Precio Euro	1.330	1.520	1.700	1.920	2.380	2.620

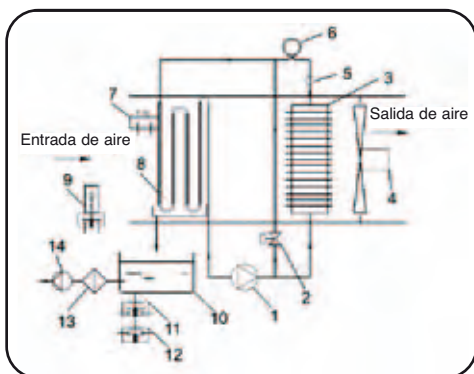
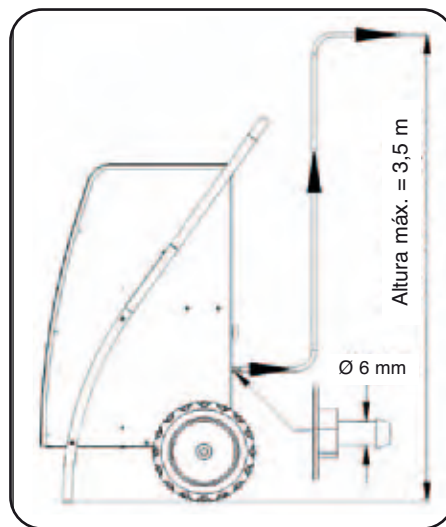
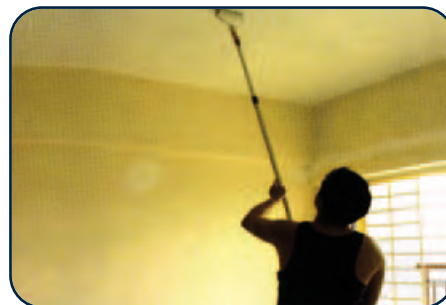

Esquema funcionamiento de los deshumidificadores

- 1 Compresor
- 2 Electroválvula
- 3 Condensador
- 4 Ventilador
- 5 Filtro de hidratación
- 6 Cabezal
- 7 Temperatura del transductor
- 8 Evaporador
- 9 Humidistato
- 10 Bandeja de recogida del agua
- 11 Microinterruptor de presencia
- 12 Bandeja de llenado
- 13 Filtro de agua
- 14 Bomba de Solenoide



TECNA
Tecnología de aislamientos y climatización

C/ Río Miño, 7 - Pol. Ind. "El Nogal"
28110 ALGETE (Madrid)
Telf.: 91 628 20 56 - Fax: 91 628 27 29
comercial@tecna.es
www.tecna.es

Delegación Barcelona:
Telf.: 93 450 05 94 - Móvil: 659 96 74 04
tecna-bcn@tecna.es
Delegación País Vasco / Cantabria:
Telf: 615 70 28 06
paisvasco@tecna.es

Delegación Valencia:
Telf.: 609 14 50 46
valencia@tecna.es
Delegación Málaga:
Telf.: 650 13 26 76
malaga@tecna.es